

ACCU-FIRE

Kontaktloses Zündsystem

Das geniale Zündsystem mit den vielen Pluspunkten. Einfach den Kondensator und Unterbrecher entfernen und das *ACCU-Fire* Modul und das Geberrad installieren, Kabel anschliessen, That's it! Sie müssen nie mehr den Unterbrecher wechseln, das kontaktlose *ACCU-Fire* Zündsystem funktioniert völlig Verschleiss frei. Die Vorteile von Compu-Fire:

- nie mehr Unterbrecher einstellen
- konstante Zündspannung
- erhöhtes Drehzahlpotential
- besseres Startverhalten
- sauberere Verbrennung
- verlängerte Lebensdauer der Zündkerzen



#21100 ACCU-Fire für Bosch 009/050/094 und Unterdruckverteiler CHF. 95.00

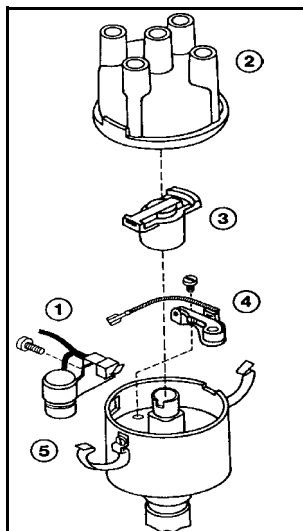

Schema 1
Zündverteilerbau vor der
Montage des ACCU-Fire
Moduls.

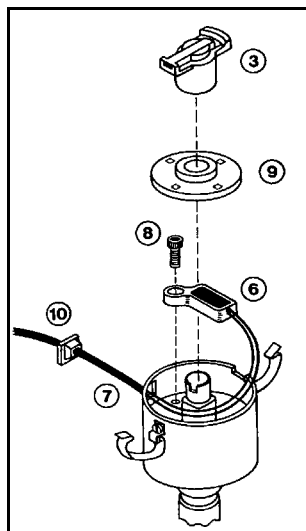

Schema 2
Zündverteilerbau nach der
Montage des ACCU-Fire
Moduls.

Montageanleitung

Bevor Sie mit der Montage beginnen, darauf achten, dass die Zündung des Fahrzeugs ausgeschaltet ist oder noch besser, die Batterie abgeklemmt ist.

1. Minuskabel (1) vom Kondensator an der Zündspule (-) abhängen
2. Verteilerkappe entfernen (2)
3. Durch Bewegen des Verteilerfingers sicherstellen, dass der Mechanismus einwandfrei funktioniert
4. Den Verteilerfinger entfernen (3)
5. Unterbrecher (4) und Kondensator (5) ausbauen, Schraube des Kondensator nicht mehr montieren
6. Das Compu-Fire Modul installieren (6). Das rote und schwarze Kabel des Moduls (7) durch die Öffnung wo der Kondensator montiert war führen. Das Modul auf der Unterbrecherplatte plazieren. Wichtig: Das Modul muss mit der Unterseite, im Loch wo der Unterbrecher montiert war, befestigt und mit der mitgelieferten Schraube (8) gesichert werden. Beachten Sie, dass das Modul in keinem Fall die erhöhten Nocken der Verteilerwelle berührt, weil es sonst durch die sich drehende Achse beschädigt wird.
7. Stecken Sie das Geberrad (9) auf die Verteilerwelle, bewegen Sie die Verteilerwelle hin- und her, um sicherzustellen, dass das Geberrad korrekt befestigt ist. Anschliessend den Verteilerfinger (6) wieder aufsetzen. Wichtig: Beim Bosch Unterdruckverteiler muss vor der Montage des Geberrades zuerst der mitgelieferte Distanzring auf die Verteilerwelle geschoben werden!
8. Wichtig: Die mitgelieferte Plastikkappe (10) über die Kabel des Moduls stülpen und mit dem abgeschliffenen Randteil nach oben, im Zündverteiler montieren. Bei falscher Montage liegt die Verteilerkappe nicht sauber auf dem Rand des Verteilergehäuses auf. Die Kabel im Innern des Verteilers so verlegen, dass sie nicht mit sich bewegenden Teilen in Berührung kommen.
9. Die Verteilerkappe montieren.
10. Die Kabel des Moduls an der Zündspule, gemäss nebenstehendem Schema, anschliessen. Das rote Kabel an den Pluspol, das schwarze Kabel an den Minuspol legen. Wichtig: Die Kabel auf die richtige Länge kürzen und die mitgelieferten Kabelschuhe mit einer Kabelschuhzange befestigen. Achtung: schlecht montierte Kabelschuhe verursachen Probleme mit der Elektronik -> schlechte Leitfähigkeit!
11. Das *ACCU-Fire* System kann mit allen handelsüblichen elektronischen Drehzahlmessern betrieben werden, die Verkabelung derselben bleibt bestehen (Minuspol Zündspule)
12. Wenn der Motor vor dem Einbau des Compu-Fire schon richtig eingestellt war, dann sollte sich der Motor problemlos starten lassen.
13. Zündung auf den gewünschten Wert einstellen. Eine Kontrolle des Zündzeitpunkts ist unbedingt erforderlich!

